



POMPE MICRO DOSEUSE

Le système d'injection de précision !



martinvialatte.com

POMPE MICRO DOSEUSE

Le système d'injection de précision !

Spécialement conçue pour l'industrie vinicole, la pompe micro doseuse permet le dosage simultané de plusieurs auxiliaires technologiques (gomme arabique, enzymes, polyaspartate de potassium, acides et autres auxiliaires technologiques) au cours du processus de mise en bouteille avant ou après microfiltration.

FONCTIONNEMENT

Mesure magnétique

analyse permanente du débit de vin et envoi à l'unité de contrôle électronique.

Unité de contrôle électronique

actionne la pompe à piston qui fournit la quantité programmée d'adjuvant.

L'opérateur peut choisir la quantité d'additif à ajouter :

- **Manuellement**, avec les touches + et - : le débit d'adjuvant à doser est constant.
- **Automatiquement**, en programmant la quantité d'adjuvant à ajouter en pourcentage.

Ajustement de la quantité d'adjuvant en fonction de la quantité de vin à traiter, afin de maintenir un pourcentage constant. Les quantités fournies sont totalisées et mémorisées.

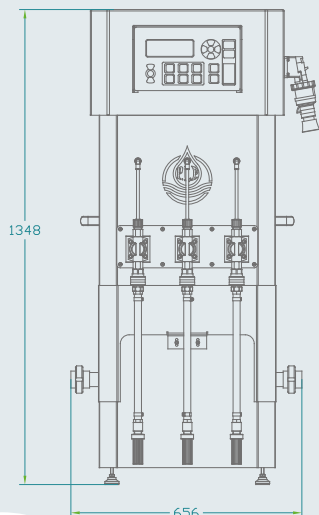

QUELLE POMPE UTILISER ?

3 modèles,
pour **différents débits**
et **cadences d'injection**,
de 1000 à 19 500 litres / heure
Pour doser **jusqu'à**
3 produits en simultanément



Dosage précis
et simultané
(jusqu'à 3 types
de produits)



Machine livrée
étalonnée et
prête à l'emploi



Mode manuel
ou automatique
personnalisable



Nettoyage
et maintenance
rapide